

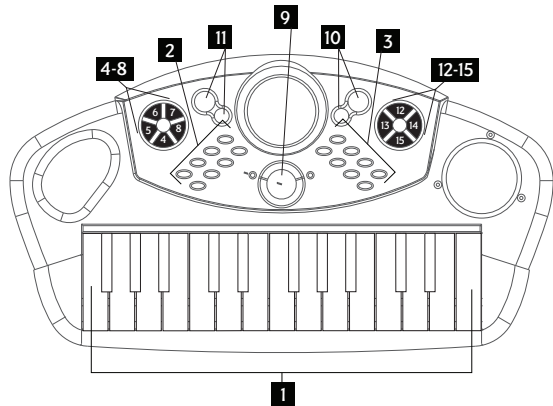

# KEYBOARD INSTRUCTION MANUAL

Ready to make some music? Please read this guide carefully before you play!



- |                         |                           |                   |
|-------------------------|---------------------------|-------------------|
| 1. Keys                 | 6. Snare Drum/Frog Button | 11. Tempo Up/Down |
| 2. 8 Instrument Buttons | 7. Cymbal/Duck Button     | 12. Demo Button   |
| 3. 8 Rhythm Buttons     | 8. Hi-Hat/Bird Button     | 13. Record Button |
| 4. Drum/Animal Toggle   | 9. Power On/Off           | 14. Play Button   |
| 5. Bass Drum/Dog Button | 10. Volume Up/Down        | 15. Stop Button   |

## BEFORE YOU PLAY INSTALL BATTERIES

Always ask an adult to install the batteries for you.

This keyboard uses 3 size AA (1.5 V) batteries (not included).

Loosen the screw on the battery compartment door with a Phillips head screwdriver. Open the compartment and refer to the image inside to install the batteries.

Pay close attention to the negative (-) and positive (+) ends of the battery to be sure they are placed correctly. Incorrect installation of batteries can damage the keyboard or cause an electrical hazard. Close the battery door and tighten the screw.

Note: If the batteries start to wear out, the keyboard's sound may deteriorate. If this happens, install a new set of batteries. If you are not going to play for a long time, remove the batteries from the keyboard.

Do not mix old and new batteries. Do not mix alkaline, standard (carbon-zinc) and rechargeable (nickel-cadmium) batteries.

## PLAYING THE KEYBOARD

### POWER ON/OFF

Switch to ON and press any key to play. Switch to OFF to power down. Keyboard will go into power save mode after 45 seconds.

### KEYS

Press any of the black and white keys to play notes.

### INSTRUMENT BUTTONS

Press any of the 8 instrument buttons to select an instrument sound for the keys.

### RHYTHM BUTTONS

Press any of the 8 rhythm buttons to select a rhythm. You can play the keys along with the selected rhythm

### DRUM/ANIMAL TOGGLE

Press Drum/Animal button to toggle between Drum and Animal sounds for the following buttons:

- Bass Drum/Dog
- Snare Drum/Frog
- Cymbal/Duck
- Hi-Hat/Bird

### TEMPO UP/DOWN

Press the Tempo Up/Down buttons to speed up or slow down a demo song, rhythm, or recorded song.

### VOLUME UP/DOWN

Press the Volume Up/Down buttons to make the sound louder or softer.

### DEMO BUTTON

Press the Demo button to play a demo song. Pressing the button again will skip to the next demo song.

### RECORD BUTTON

Press the Record button and begin to play keyboard to record your own song on the keyboard.

### PLAY BUTTON

Press the Play button to play the recorded song.

### STOP BUTTON

Press the Stop button to stop the rhythm or demo song.

### IMPORTANT SAFETY INSTRUCTIONS

PLEASE READ THIS SECTION CAREFULLY.

1. READ AND FOLLOW THESE INSTRUCTIONS.
2. DO NOT USE THIS DEVICE NEAR WATER.
3. CLEAN ONLY WITH A DRY CLOTH.
4. DO NOT USE NEAR ANY HEAT SOURCES SUCH AS RADIATORS, HEATERS, STOVES, OR OTHER HEAT PRODUCING MACHINERY.
5. REFER ALL SERVICING TO QUALIFIED SERVICE PERSONNEL. SERVICING IS REQUIRED WHEN THE KEYBOARD HAS BEEN DAMAGED IN ANY WAY, SUCH AS WHEN LIQUID HAS BEEN SPILLED ON THE KEYBOARD, THE KEYBOARD HAS BEEN EXPOSED TO RAIN OR MOISTURE, DOES NOT OPERATE NORMALLY, OR HAVE BEEN DROPPED.
6. TO REDUCE THE RISK OF FIRE AND ELECTRIC SHOCK, DO NOT EXPOSE THIS APPARATUS TO RAIN OR MOISTURE.

### WARNINGS

1. DO NOT CHANGE THE PARTS WITHOUT PROFESSIONAL INSTRUCTIONS. ANY CHANGE MAY CAUSE MALFUNCTIONS.
2. KEEP THE WRAPPING BAG OUT OF THE REACH OF CHILDREN TO AVOID A CHOKING HAZARD.
3. ALWAYS MOVE THE KEYBOARD CAREFULLY TO AVOID DAMAGE TO OUTER COVERING AND INNER COMPONENTS.
4. THE KEYBOARD SHOULD NOT COME IN CONTACT WITH ACID OR ALKALI. IT SHOULD NOT BE OPERATED WHERE THERE IS CORROSIVE OR EXCESSIVELY MOIST AIR AROUND TO AVOID CORROSION OF THE ELECTRICAL CONTACTS.

NOTE: THIS EQUIPMENT HAS BEEN TESTED AND FOUND TO COMPLY WITH THE LIMITS FOR A CLASS B DIGITAL DEVICE, PURSUANT TO PART 15 OF THE FCC RULES. THESE LIMITS ARE DESIGNED TO PROVIDE REASONABLE PROTECTION AGAINST HARMFUL INTERFERENCE IN A RESIDENTIAL INSTALLATION. THIS EQUIPMENT GENERATES, USES, AND CAN RADIATE RADIO FREQUENCY ENERGY AND, IF NOT INSTALLED AND USED IN ACCORDANCE WITH THE INSTRUCTIONS, MAY CAUSE HARMFUL INTERFERENCE TO RADIO COMMUNICATIONS. HOWEVER, THERE IS NO GUARANTEE THAT INTERFERENCE WILL NOT OCCUR IN A PARTICULAR INSTALLATION. IF THIS EQUIPMENT DOES CAUSE HARMFUL INTERFERENCE TO RADIO OR TELEVISION RECEPTION, WHICH CAN BE DETERMINED BY TURNING THE EQUIPMENT OFF AND ON, THE USER IS ENCOURAGED TO TRY TO CORRECT THE INTERFERENCE BY ONE OR MORE OF THE FOLLOWING MEASURES:

- REORIENT OR RELOCATE THE RECEIVING ANTENNA.
- INCREASE THE SEPARATION BETWEEN THE EQUIPMENT AND RECEIVER.
- CONNECT THE EQUIPMENT INTO AN OUTLET ON A CIRCUIT DIFFERENT FROM THAT TO WHICH THE RECEIVER IS CONNECTED.
- CONSULT THE DEALER OR AN EXPERIENCED RADIO/TV TECHNICIAN FOR HELP.

WARNING: CHANGES OR MODIFICATIONS TO THIS UNIT NOT EXPRESSLY APPROVED BY THE PARTY RESPONSIBLE FOR COMPLIANCE COULD VOID THE USER'S AUTHORITY TO OPERATE THE EQUIPMENT.

First Act Inc.  
745 Boylston Street  
Boston, MA 02116 USA  
firstact.com

Customer Assistance  
Phone: 888.551.1115  
Email: info@firstact.com

©2009 Viacom International Inc.  
All Rights Reserved.  
Nickelodeon, SpongeBob SquarePants and all related titles, logos, and characters are trademarks of Viacom International Inc.  
First Act is a trademark of First Act Inc.  
© 2009 First Act Inc.  
All rights reserved.  
SB492.M.EF.01



# PIANO ÉLECTRONIQUE

## MODE D'EMPLOI

Prêt à jouer de la musique?  
Lisez ce guide soigneusement avant de jouer.

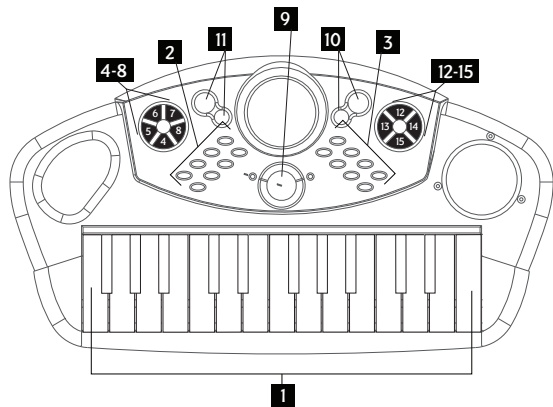

- |                                  |  |                             |
|----------------------------------|--|-----------------------------|
| 1. Notes                         | 6. Bouton de caisse claire/grenouille  | 10. Commande de volume      |
| 2. 8 boutons d'instruments       | 7. Bouton de cymbale/canard            | 11. Commande de tempo       |
| 3. 8 boutons de rythmes          | 8. Bouton de cymbale Charleston/oiseau | 12. Bouton de démo          |
| 4. Commutateur tambours/animaux  | 9. Interrupteur                        | 13. Bouton d'enregistrement |
| 5. Bouton de grosse caisse/chien |  | 14. Bouton de lecture       |
|                                  |  | 15. Bouton d'arrêt          |

### AVANT DE JOUER

#### POSE DES PILES

Demandez toujours à un adulte de poser les piles pour vous.

Cette piano électronique requiert 3 piles AA (1,5 V) (pas fournies).

Desserrez la vis du volet du logement des piles avec un tournevis à pointe Phillips. Ouvrez le logement et posez les piles tel qu'indiqué sur le schéma.

Portez attention aux bornes négative (-) et positive (+) de la pile, vous assurant d'orienter la pile correctement. Une mauvaise pose des piles peut endommager la piano électronique ou présenter un risque de un choc électrique. Refermez le volet et serrez la vis.

Remarque : Le son de la piano électronique change quand les piles sont presque épuisées. Dans ce cas, remplacez les piles. Si vous prévoyez ne pas jouer pendant une période prolongée, enlevez les piles de la piano électronique.

Ne mélangez pas de vieilles piles avec des piles neuves, ni des piles ordinaires (carbone-zinc) avec des piles rechargeables (nickel-cadmium).

### JOUER DU PIANO

#### INTERRUPTEUR

Réglez-le sur ON et appuyez sur les notes pour jouer. Réglez-le sur OFF pour éteindre le piano. Le piano passe au mode d'attente après 45 secondes.

#### NOTES

Appuyez sur les notes blanches et noires pour jouer des chansons.

#### BOUTONS D'INSTRUMENTS

Appuyez sur l'un des 8 boutons d'instruments afin de choisir un son d'instrument pour les notes.

#### BOUTONS DE RYTHMES

Appuyez sur l'un des 8 boutons de rythmes afin de choisir un rythme. Vous pouvez jouer des notes pour accompagner le rythme choisi.

#### COMMUTATEUR TAMBOURS/ANIMAUX

Appuyez sur DRUM/ANIMAL pour alterner entre les sons de tambours et d'animaux :

- Grosse caisse/chien
- Caisse claire/grenouille
- Cymbale/canard
- Cymbale Charleston/oiseau

#### COMMUTATEUR DE TEMPO

Appuyez sur TEMPO pour augmenter ou ralentir la chanson de démo, le rythme ou la chanson enregistrée.

#### COMMUTATEUR DE VOLUME

Appuyez sur VOLUME pour faire jouer les sons plus forts ou plus doux.

#### BOUTON DE DÉMO

Appuyez sur DEMO pour entendre une chanson de démonstration. Appuyez de nouveau sur le bouton pour passer à la démo suivante.

#### BOUTON D'ENREGISTREMENT

Appuyez sur RECORD et jouez du piano pour enregistrer ce que vous jouez.

#### BOUTON DE LECTURE

Appuyez sur PLAY pour entendre votre enregistrement.

#### BOUTON D'ARRÊT

Appuyez sur STOP pour arrêter le rythme ou la chanson de démo.

### NOTICES DE SÉCURITÉ IMPORTANTES

VEUILLEZ LIRE SOIGNEUSEMENT.

- LISEZ ET RESPECTEZ CES DIRECTIVES.
- N'UTILISEZ PAS CET APPAREIL PRÈS DE L'EAU.
- NE LE NETTOYEZ QU'AVEC UN CHIFFON SEC.
- NE L'UTILISEZ PAS PRÈS D'UNE SOURCE DE CHALEUR COMME UN RADIATEUR, UNE CHAUFFERETTE OU UNE CUISINIÈRE.
- FAITES FAIRE TOUT ENTRETIEN PAR UNE PERSONNE QUALIFIÉE. UN ENTRETIEN EST REQUIS SI L'APPAREIL A ÉTÉ ENDOMMAGÉ D'UNE FAÇON QUELCONQUE COMME PAR EXEMPLE: UN FIL OU UNE FICHE A ÉTÉ ENDOMMAGÉE, UN LIQUIDE A ÉTÉ RENVERSÉ SUR LA PIANO ÉLECTRONIQUE, LA PIANO ÉLECTRONIQUE A ÉTÉ EXPOSÉE À LA PLUIE OU À L'HUMIDITÉ, LA PIANO ÉLECTRONIQUE NE FONCTIONNE PAS NORMALEMENT OU A ÉTÉ ÉCHAPPÉE.
- AFIN DE RÉDUIRE LE RISQUE D'INCENDIE OU DE CHOC ÉLECTRIQUE, N'EXPOSEZ PAS L'APPAREIL À LA PLUIE NI À L'HUMIDITÉ.

#### AVERTISSEMENTS

- NE CHANGEZ AUCUNE PIÈCE SANS LES DIRECTIVES D'UN PROFESSIONNEL. UN CHANGEMENT PEUT CAUSER UN MAUVAIS FONCTIONNEMENT.
- GARDEZ LES SACS D'EMBALLAGE HORS DE LA PORTÉE DES ENFANTS CAR ILS PRÉSENTENT UN RISQUE DE SUFFOCATION.
- MANIPULEZ TOUJOURS LA PIANO ÉLECTRONIQUE AVEC SOIN AFIN D'ÉVITER D'EN ENDOMMAGER LE BOÎTIER ET LES COMPOSANTES INTERNES.
- LA PIANO ÉLECTRONIQUE DEVRAIT ÊTRE PROTÉGÉE DES ACIDES OU DES ALCALIS. ELLE NE DEVRAIT PAS ÊTRE UTILISÉE EN MILIEU CORROSIF OU EXCESSIVEMENT HUMIDE AFIN D'ÉVITER LA CORROSION DES CONTACTS ÉLECTRIQUES.

REMARQUE: CET APPAREIL A ÉTÉ TESTÉ ET TROUVÉ CONFORME AUX LIMITES POUR UN APPAREIL NUMÉRIQUE DE CLASSE B FAISANT L'OBJET DE LA PARTIE 15 DES RÉGLEMENTS DE LA FCC. CES LIMITES SE VEULENT D'OFFRIR UNE PROTECTION RAISONNABLE CONTRE L'INTERFÉRENCE NOCIVE EN INSTALLATION RÉSIDENNELLE. CET APPAREIL GÉNÈRE, UTILISE, ET PEUT IRRADIER UNE ÉNERGIE DE FRÉQUENCE RADIO ET, S'IL N'EST PAS INSTALLÉ ET UTILISÉ CONFORMÈMENT À CES DIRECTIVES, PEUT CAUSER UNE INTERFÉRENCE NOCIVE AUX COMMUNICATIONS RADIO. TOUTEFOIS, ON NE GARANTIT AUCUNEMENT QU'IL N'Y AURA PAS INTERFÉRENCE DANS UNE INSTALLATION PARTICULIÈRE. SI CET APPAREIL CAUSE UNE INTERFÉRENCE NOCIVE À LA RÉCEPTION RADIO OU TÉLÉ, CE QUI PEUT ÊTRE ÉTABLI EN ÉTEIGNANT ET RALLUMANT L'APPAREIL, ON ENCOURAGE L'UTILISATEUR DE TENTER DE REMÉDIER À LA SITUATION EN PRENANT UNE OU PLUSIEURS DES MESURES SUIVANTES:

- RÉORIENTEZ OU DÉPLACEZ L'ANTENNE RÉCEPTRICE;
- AUGMENTEZ LA DISTANCE ENTRE L'APPAREIL ET LE POSTE RÉCEPTEUR;
- CONNECTEZ L'APPAREIL DANS UNE PRISE DE COURANT OU UN CIRCUIT DIFFÉRENT DE CELUI OÙ LE POSTE RÉCEPTEUR EST CONNECTÉ.
- RECHERCHEZ L'AIDE OU LE CONSEIL DU REVENDEUR SUR D'UN RÉPARATEUR D'APPAREILS RADIO OU DE TÉLÉVISION.

ATTENTION: CHANGER OU MODIFIER CET APPAREIL SANS LA PERMISSION EXPRESSE DE LA PARTIE RESPONSABLE DE LA CONFORMITÉ PEUT ANNULER VOTRE AUTORISATION D'UTILISER CET APPAREIL.

First Act Inc.  
745 Boylston Street  
Boston, MA 02116 USA  
firstact.com

Service à la clientèle  
Téléphone: 888.551.1115  
Courriel: info@firstact.com

©2009 Viacom International Inc.  
Tous droits réservés.

Nickelodeon, SpongeBob SquarePants et tous les titres, logos et personnages connexes sont des marques de commerce de Viacom International Inc.

First Act est un des marques de commerce de First Act Inc.  
©2009 First Act Inc.  
Tous droits réservés.  
SB492.M.EF.01